

CARICATORI
FRONTALI

modelli

Lord

Prince

King

Feraboli

Tecnologie per l'agricoltura



www.feraboli.com

Caricatore frontale modello LORD



Mod. Lord di serie:

- Caricatore con **autolivellamento Meccanico**
- Telaio portante dall'avantreno ai semiassi posteriori
- Impianto idraulico con pompa idraulica del trattore, distributore FERABOLI con comandi a distanza e monoleva a cloche
- N°2 cilindri a doppio effetto per il sollevamento
- N°2 cilindri a doppio effetto per l'azionamento dell'attrezzo terminale
- Sgancio rapido del caricatore dal trattore
- Sgancio rapido dell'attrezzo terminale
- Innesti rapidi
- Piedi d'appoggio regolabili
- Viene fornito senza attrezzo terminale

Caricatore frontale modello PRINCE



Mod. Prince di serie:

- Caricatore con **autolivellamento Meccanico**
- Telaio portante dall'avantreno ai semiasse posteriori
- Impianto idraulico con pompa idraulica del trattore, distributore FERABOLI con comandi a distanza e monoleva a cloche
- N°2 cilindri a doppio effetto per il sollevamento
- N°2 cilindri a doppio effetto per l'azionamento dell'attrezzo terminale
- Aggancio/sgancio attrezzo terminale SUPER RAPIDO "EURO"
- Boccole antiusura
- Sgancio rapido dell'attrezzo terminale
- Innesti rapidi
- Asta livellamento benna
- Ammortizzatore anti-shock
- Piedi d'appoggio regolabili

- Viene fornito senza attrezzo terminale

Caricatore frontale modello KING



Mod. King

di serie:

- Caricatore con **autolivellamento Idraulico**
 - Telaio portante dall'avantreno ai semiassi posteriori
 - Impianto idraulico con pompa idraulica del trattore, distributore FERABOLI con comandi a distanza e monoleva a cloche
 - N°2 cilindri a doppio effetto per il sollevamento
 - N°2 cilindri a doppio effetto per l'azionamento dell'attrezzo terminale, realizzati con doppia asta per velocizzare lo scarico
 - Sgancio rapido del caricatore dal trattore
 - Boccole antiusura
 - Aggancio/sgancio attrezzo terminale SUPER RAPIDO "EURO"
 - Innesti rapidi
 - Asta livellamento benna
 - Ammortizzatore anti-shock
 - Connettore multiplo RAPID a quattro innesti
 - Piedi d'appoggio regolabili
-
- Viene fornito senza attrezzo terminale

PARTICOLARI

Connettore Rapid



Sgancio rapido fiancata



Sgancio rapido Euro

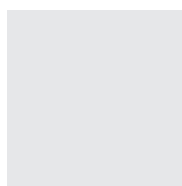

Monoleva a cloche

Ammortizzatore anti-shock

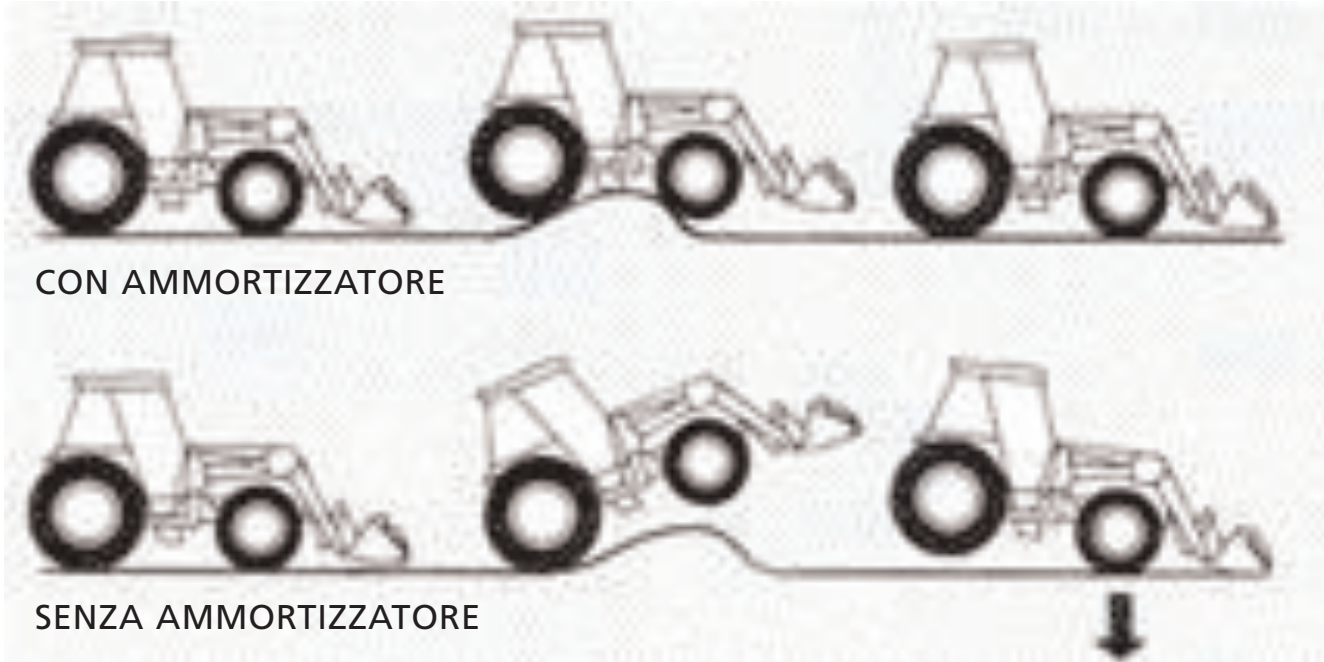

Particolare elettrovalvola per 3°-4° linea idraulica

Particolare ammortizzatore anti-shock



ATTREZZI TERMINALI PER I CARICATORI

Benna Cereali

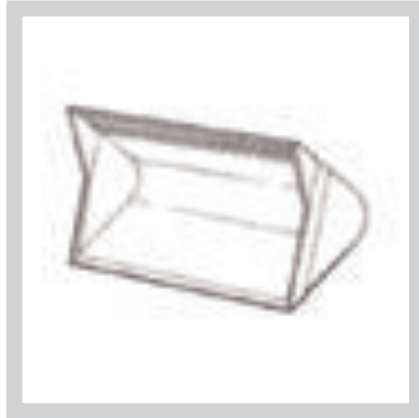

Forca per letame



Forca per balle cilindriche ricoperte

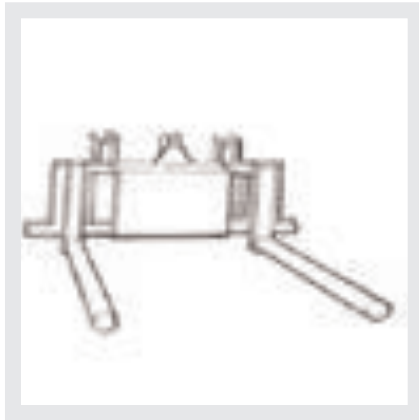

Forca mordente per balle cilindriche ricoperte

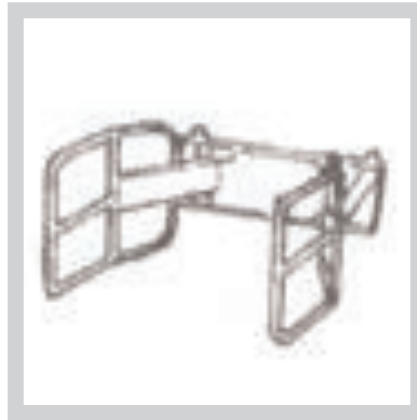

Benna terra



Forca per letame con trattenitore a due martinetti



Forca rotoballe

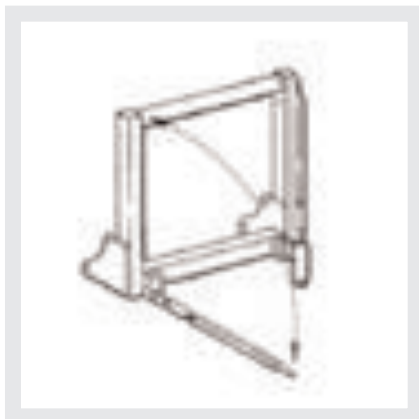

Forca rotoballe con extraelevazione idraulica



Forca per pallets con denti fem registrabili



Forca per pallets regolabile con traslatore e stringicarico

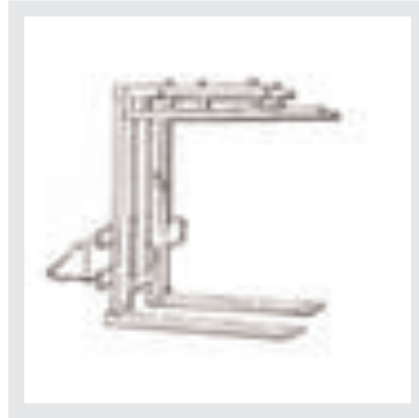

Pinza idraulica

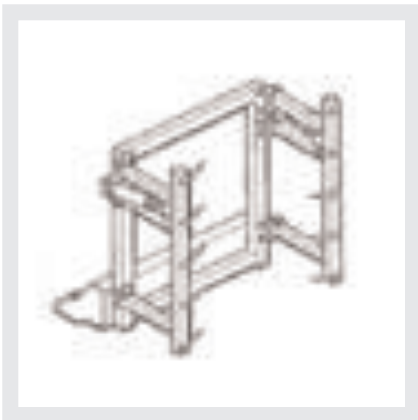

Forca tronchi a ritegno idraulico

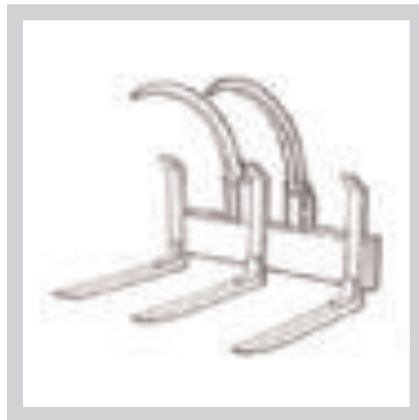

Lama angolabile meccanica

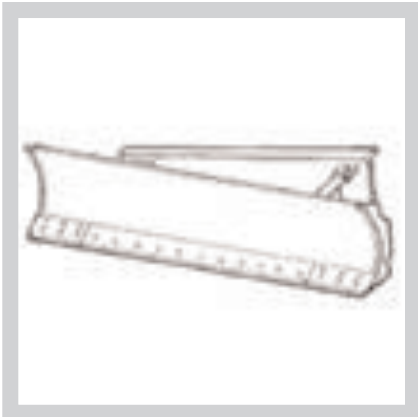

Braccio di sollevamento idraulico

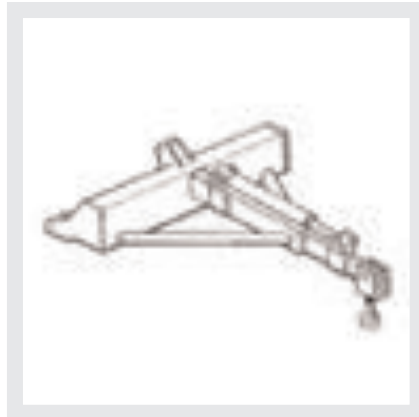

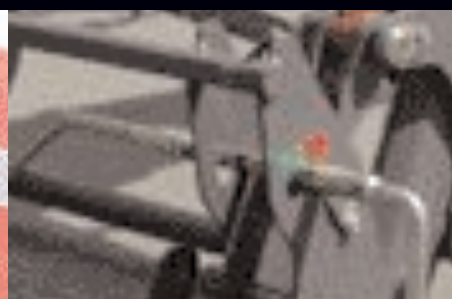

TIMBRO RIVENDITORE



www.feraboli.com

Officine Meccaniche Ing. A. Feraboli S.p.A.

Via Bredina, 6 - 26100 Cremona - Italy - Tel. +39 0372 49970 - Fax +39 0372 557850

Feraboli S.p.A. si riserva il diritto di apportare modifiche ai prodotti in qualsiasi momento, anche senza preavviso.
E' vietata la riproduzione, anche parziale, del materiale qui contenuto se non autorizzata.