

XLARGE



CARATTERISTICHE TECNICHE		XLARGE			
Potenza Trattore (min - max)	[kw/hp]	75/100 - 130/180			
Larghezza di lavoro	[m]	2.50	3.00	3.50	4.00
Numero Rotori		10	12	14	16
Scatola di Trasmissione:		con cambio velocità			
Regime P.d.F.	rpm	540 (1000)	540 (1000)	1000	1000
Velocità rotor con coppia cambio std.	rpm	312/344 (315)	312/344 (315)	325/360	325/360
P.d.F. posteriore		std. (1 ³ / ₈ " z=6)			
Limitatore cardano (standard)		frizione			
Regolazione rullo		meccanica con perni			
Cassa rotor (altezza / spessore)	[mm]	115 / 6			
P.d.F. anteriore		1 ³ / ₄ " z=6			
Attacco Trattore		flottante e regolabile (II e III cat.)			
Trave anteriore		integrata			
Protezioni antinf. CE anteriori		tubo			
Coltelli:		fissi / smontaggio rapido			
tipo					
Numero totale		20	24	28	32
Lunghezza	[mm]	312			
Spessore	[mm]	15			
Peso	[kg]	750	900	1040	1150
KIT ACCESSORI					
Rullo "B" Ø385	kg	115	130	n.p.	n.p.
Rullo "B" Ø460	kg	175	206	237	268
Rullo "C" Ø560	kg	130	150		
Rullo "C" pesante	kg	145	170	195	220
Rullo "PK" Ø500	kg	307	375	443	511
Rullo "E"	kg	220	270	320	370
Rullo Liscio	kg	np	475	515	730
Cardano con limitatore automatico		●	●	●	●
Coppia ingranaggi cambio z=19/22		●	●	●	●
Coppia ingranaggi cambio z=15/26		(●)	(●)		
Attacco mecc. II macchina		●	●	●	●
Attacco idraulico II macchina SIRC		●	●	●	●
Protezioni rotor		●	●	●	●
Barra livellatrice anteriore		●	●	●	●
Barra frangizolle posteriore		●	●	●	●
Rompitraccia rigido		●	●	●	●
Kit 8 barre amovibili per rullo B Ø460		●	●	●	●
Coppia ingranaggi cambio z=12/28		(●)	(●)		
Regolazione idraulica rullo		●	●	●	●

● Optional (●) Optional per macchina 1000 rpm

Realizzati per operare con ogni tipo di terreno, gli erpici della serie XLarge sono disponibili con protezioni anteriori specifiche per l'utilizzo anche in presenza di sassi. Grande robustezza: trave anteriore con funzione portante saldata alle fiancate per consentire l'applicazione delle ancore dissodatrici. Disponibile con una vasta gamma di rulli ed accessori.

Optionals:

- sollevatore a riporto di carico idraulico o meccanico
- sollevamento meccanico e/o idraulico per seminatrice
- coltelli a smontaggio rapido
- regolazione idraulica della profondità di lavoro

Misure: 2.50 – 3.00
3.50 – 4.00 m.

Pto: 540 o 1000 rpm

Scatola: arretrata,
con cambio velocità

Profondità di lavoro: 24 cm.



XLARGE

Spessore cassa
mm 6

Coltelli
a smontaggio
rapido

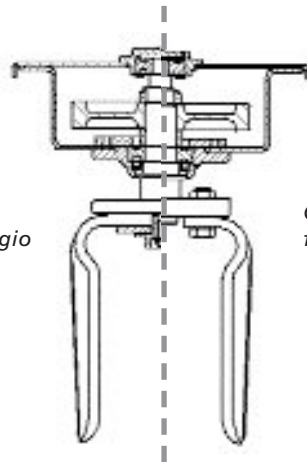

Coltelli
fissi

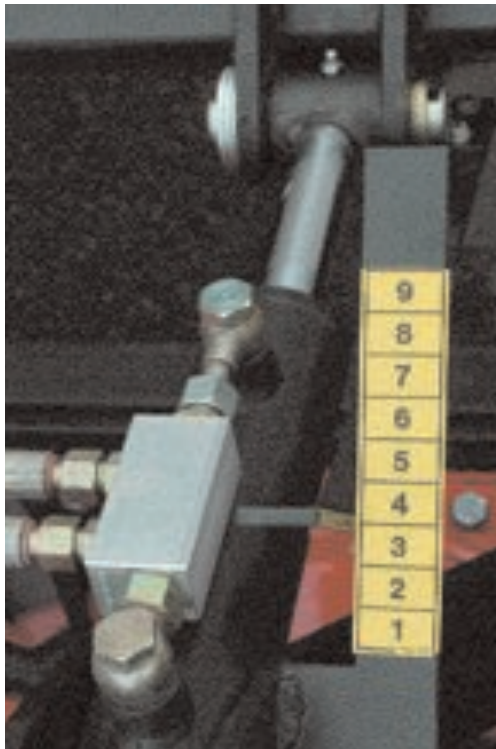
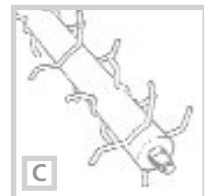
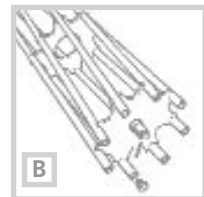

Regolazione
idraulica rulli



Sistema
di fissaggio
coltelli
tramite
bulloni

Sollevatore
idraulico

Rotore
laterale

